

Digital Projector Table Stand Socle Vertical de Projecteur Numérique Pedestal de Mesa para Projector Digital Tischständer für digitale Projektoren

*Digital Projector sold separately
Projecteur Numérique vendu separement
Projector Digital se vende por separado
Digitalprojektor separat erhältlich*



User's Guide
Guide de l'utilisateur
Manual del Usuario
Benutzerhandbuch

www.artograph.com

ARTOGRAPH®

Products for the Creative Mind®

*Mobile phone holder included
Support de téléphone portable inclus
Soporte para teléfono móvil incluido
Handyhalter inklusive*



Table Stand

Height: 19 inches
Maximum Height: 49 inches
Tilt Angle: +/-90°
Rotation: 360°
Weight: 4.4 lbs.
Maximum Capacity: 4.2 lbs.
Material: Aluminum and Plastic
Color: Black – Red

Socle Vertical

Hauteur: 483 mm
Hauteur Maximum: 1245 mm
Angle d'inclinaison: +/-90°
Rotation: 360°
Poids: 2 kg
Charge Maximum: 2 kg
Matériel: Aluminium et Plastique
Couleur: Noir – Rouge

Pedestal de Mesa

Altura: 483 mm
Altura Máxima: 1245 mm
Ángulo de Inclinación: +/-90°
Rotación: 360°
Peso: 2 kg
Carga Máxima: 2 kg
Materiales: Aluminio y Plástico
Color: Negro – Rojo

Tischständer

Höhe: 483 mm
Maximale Höhe: 1245 mm
Neigungswinkel: +/- 90°
Drehung: 360°
Gewicht: 2 kg
Maximale Kapazität: 2 kg
Material: Aluminium und Kunststoff
Farbe: Schwarz – Rot



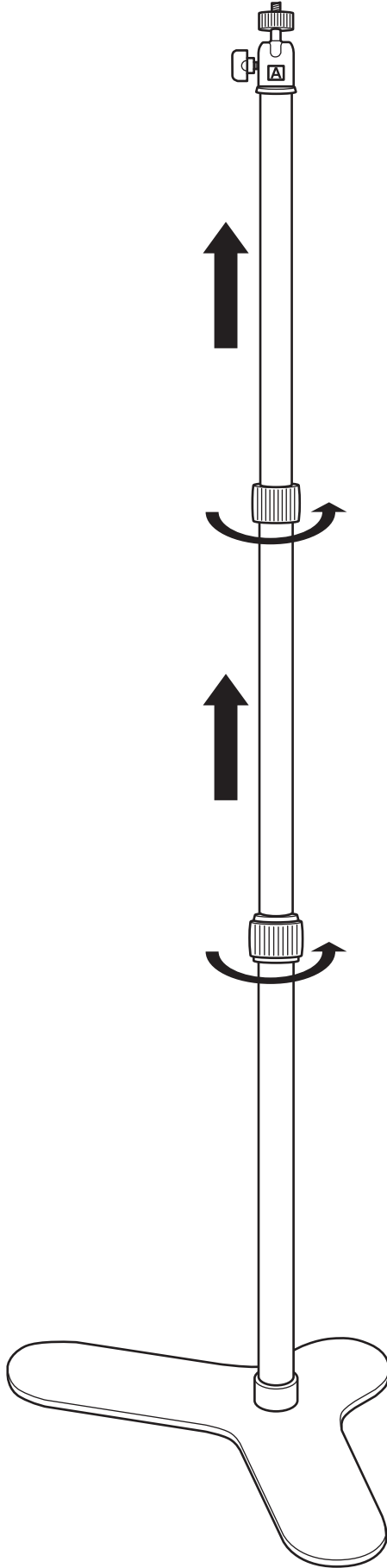
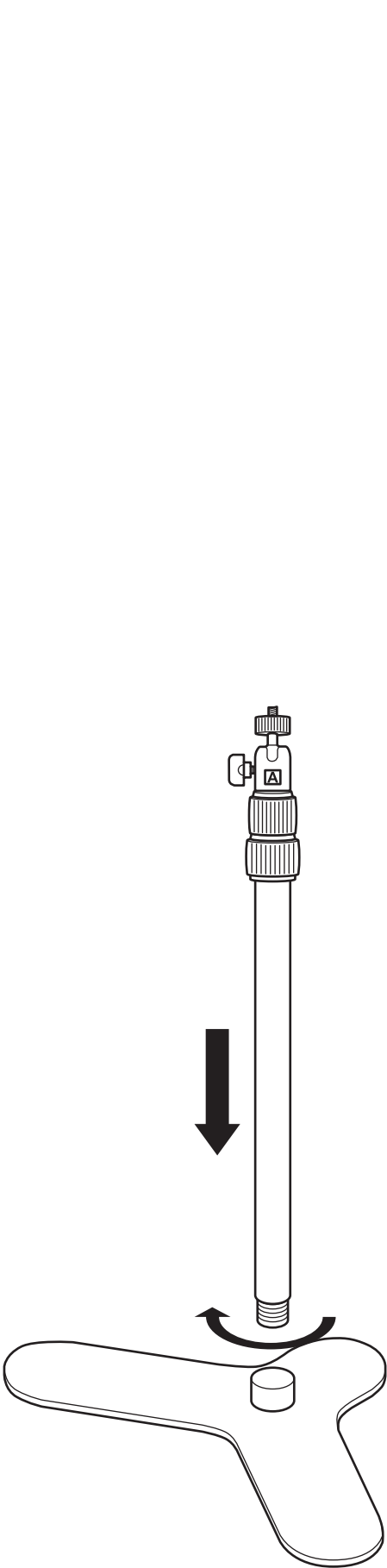

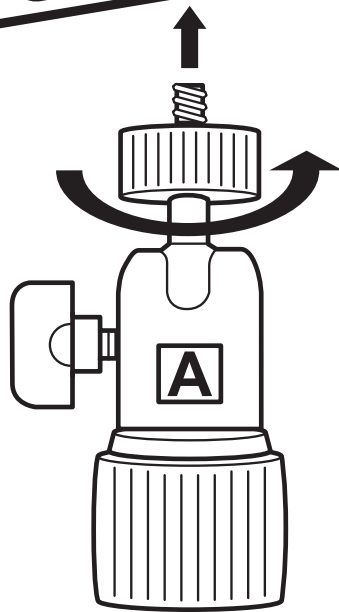
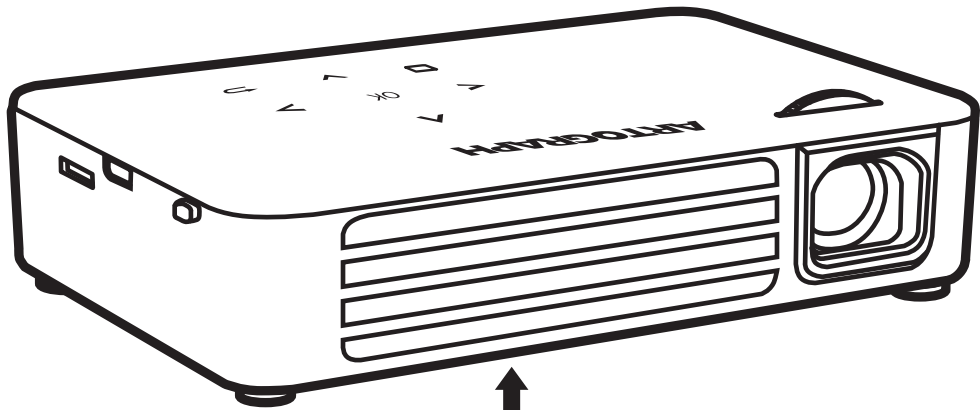
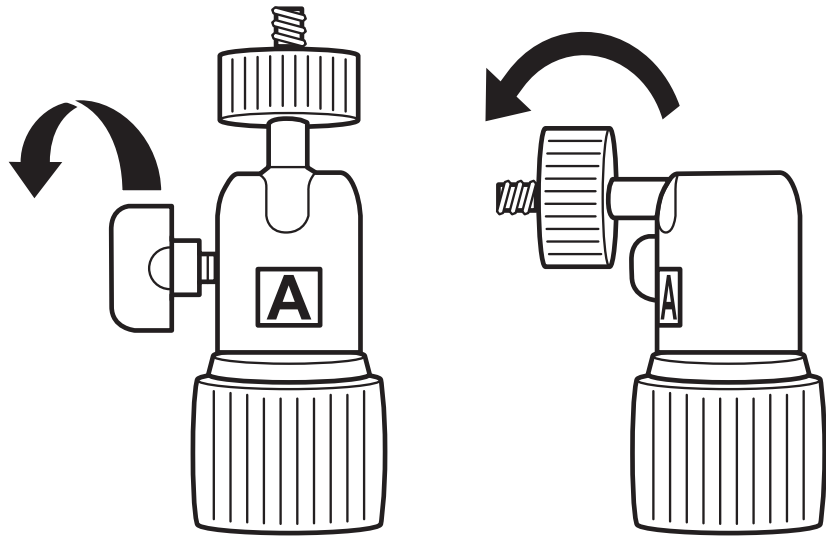

Warranty – Be sure to register your Artograph® product online at www.artograph.com. Artograph® products are warranted to be free from defects in material and workmanship for a period of one year from the date of sale to the original purchaser. Any defective product will be repaired or replaced by Artograph® at its option, provided the product is returned, shipping prepaid, to our factory within the warranty period. Customer shall promptly notify either the original seller or Artograph® of any warranty claim in sufficient detail to describe both the problem and its symptoms along with a copy of the original purchase receipt or other acceptable proof of purchase. All allowed returns will be provided a **Return Authorization (RA)** number. Any product received without a **Return Authorization** number will be returned. Equipment repaired or replaced under this warranty will be returned freight or postage prepaid. The warranty period for repaired or replacement products shall be for the same duration as the original warranty. This warranty does not cover repair for damage to the product, or product components or malfunctions caused by (i) misuse, neglect, power failures or surges, lightning, fire, flood or accident; (ii) use of products or facilities supplied by others; or (iii) failure to follow installation, operation or maintenance instructions.

THE EXPRESS WARRANTIES HEREIN CONTAINED ARE IN LIEU OF ANY AND ALL OTHER WARRANTIES, EXPRESS OR IMPLIED, INCLUDING, BUT NOT LIMITED TO, THE IMPLIED WARRANTIES OF MERCHANTABILITY, FITNESS FOR A PARTICULAR PURPOSE AND NON-INFRINGEMENT, EACH OF WHICH SELLER DISCLAIMS AND ARE EXCLUDED. WHILE THERE ARE NO WARRANTIES WHICH EXTEND BEYOND THE DESCRIPTION ON THE FACE HEREOF, CUSTOMER'S LOCAL LAW MAY PROVIDE OTHERWISE. SELLER SHALL NOT BE LIABLE FOR DAMAGES, INCLUDING SPECIAL AND INCIDENTAL OR CONSEQUENTIAL DAMAGES, INTERRUPTION OF BUSINESS ARISING OUT OF OR IN CONNECTION WITH PERFORMANCE OF THE PRODUCTS OR USE BY CUSTOMER.

Garantie du Produit – N'oubliez pas d'enregistrer votre produit Artograph® en ligne à : www.artograph.com. Les produits Artograph® sont garantis d'être libres de défaut de matériau et de main d'oeuvre pendant une période d'un an à compter de la date de vente à l'acheteur original. Tout produit défectueux sera réparé ou remplacé par Artograph®, à sa discrétion, à condition que le produit soit retourné, port prépayé, à notre usine durant la période de garantie. Le client devra rapidement aviser le vendeur original ou Artograph® de toute réclamation au titre de la garantie, et ce, de façon détaillée pour décrire le problème et ses symptômes, en plus de fournir une copie du reçu d'achat original ou toute autre preuve d'achat acceptable. Tous les retours permis recevront un numéro **d'autorisation de retour**. Tout produit reçu sans **numéro d'autorisation** sera retourné. L'équipement réparé ou remplacé en vertu de cette garantie sera retourné fret ou port payé d'avance. La durée de garantie des produits réparés ou remplacés sera la même que celle de la garantie d'origine. Cette garantie ne couvre pas les réparations pour les dommages au produit, aux composants du produit ou les mauvais fonctionnements causés par (i) une mauvaise utilisation, la négligence, les pannes de courant ou les surtensions, la foudre, un incendie, une inondation ou un accident; (ii) l'utilisation de produits ou d'installations fournis par d'autres; ou (iii) le non-respect des directives d'installation, d'utilisation ou d'entretien.

LES GARANTIES EXPRESSES CI-DESSUS REMPLACENT TOUTES LES AUTRES GARANTIES, EXPRESSES OU IMPLICITES, Y COMPRIS, SANS EN EXCLURE D'AUTRES, LES GARANTIES IMPLICITES DE VALEUR MARCHANDE, D'ADAPTATION À UN USAGE PARTICULIER ET D'ABSENCE DE CONTREFAÇON, QUI SONT RENONCÉES ET EXCLUES PAR LE VENDEUR. BIEN QU'IL N'Y AIT PAS DE GARANTIE QUI S'ÉTENDENT AU-DELÀ DE LA DESCRIPTION CI-DESSUS, LA LOI LOCALE DU CLIENT PEUT STIPULER AUTREMENT. LE VENDEUR NE SERA PAS RESPONSABLE DES DOMMAGES, Y COMPRIS LES DOMMAGES SPÉCIAUX ET CONSÉCUTIFS OU INDIRECTS, DE L'INTERRUPTION COMMERCIALE DÉCOULANT OU LIÉE À LA PERFORMANCE DES PRODUITS OU À L'UTILISATION PAR LE CLIENT.

Garantía – No deje de registrar su producto Artograph® por internet en www.artograph.com. Los productos Artograph® están garantizados contra defectos en materiales y mano de obra durante un período de un año a partir de la fecha de venta al comprador original. Cualquier producto defectuoso será reparado o reemplazado por Artograph® a su elección, siempre y cuando el producto sea devuelto, con porte prepago, a nuestra fábrica dentro del período de garantía. El cliente deberá notificar puntualmente ya sea al vendedor original o a Artograph® sobre cualquier reclamación de garantía proporcionando información suficientemente específica que describa el problema y sus síntomas, junto con una copia del recibo original de compra u otra prueba aceptable de compra. Todas las devoluciones aprobadas recibirán un número de **autorización de devolución**. Todos los productos recibidos sin un número de **autorización de devolución** serán devueltos. El equipo reparado o reemplazado bajo esta garantía será devuelto al cliente, previo pago del porte o flete. El período de garantía para los productos reparados o reemplazados tendrá la misma duración que la garantía original. Esta garantía no cubre la reparación de daños en el producto o en los componentes del producto ni su mal funcionamiento causado por (i) uso inadecuado, negligencia, cortes eléctricos o sobretensiones, rayos, incendios, inundaciones o accidentes, (ii) el uso de productos o servicios suministrados por terceros, o (iii) incumplimiento de las instrucciones de instalación, operación o mantenimiento.

LAS GARANTÍAS EXPLÍCITAS CONTENIDAS EN ESTE DOCUMENTO REEMPLAZAN A TODAS Y CADA UNA DE LAS DEMÁS GARANTÍAS, EXPRESAS O IMPLÍCITAS, INCLUYENDO, PERO SIN LIMITARSE A, LAS GARANTÍAS IMPLÍCITAS DE COMERCIALIZACIÓN, IDONEIDAD PARA UN PROPÓSITO PARTICULAR Y NO INFRACCIÓN, A CADA UNA DE LAS CUALES EL VENDEDOR RENUNCIA Y EXCLUYE. SI BIEN NO EXISTEN GARANTÍAS QUE SE EXTIENDAN MÁS ALLÁ DE LO DESCRITO EN ESTE DOCUMENTO, CABE LA POSIBILIDAD DE QUE LAS LEYES DE LA LOCALIDAD DEL CLIENTE DISPONGAN LO CONTRARIO. EL VENDEDOR NO SERÁ RESPONSABLE POR DAÑOS, INCLUYENDO DAÑOS ESPECIALES E INCIDENTALS O CONSECUENTES, ASÍ COMO POR LA INTERRUPCIÓN DE ACTIVIDAD COMERCIAL, RESULTANTES DE O RELACIONADOS CON EL RENDIMIENTO DE LOS PRODUCTOS O SU USO POR PARTE DEL CLIENTE.

Produktgarantie – Registrieren Sie Ihr Artograph®-Produkt auf jeden Fall online unter www.artograph.com. Artograph® garantiert dem Erstkäufer für einen Zeitraum von einem Jahr ab Kaufdatum, dass seine Produkte frei von Material- und Verarbeitungsfehlern sind. Jedes fehlerhafte Produkt, das innerhalb des Garantiezeitraums portofrei an unser Werk zurückgeschickt wird, wird nach Ermessen von Artograph® repariert oder ersetzt. Der Kunde hat gegenüber dem Erstverkäufer bzw. Artograph® seinen Gewährleistungsanspruch umgehend geltend zu machen. Hierzu muss das aufgetretene Problem und seine Symptome in hinlänglich ausführlicher Form beschrieben und eine Kopie des Original-Kaufbelegs oder ein anderer geeigneter Kaufnachweis beigefügt werden. Alle akzeptierten Rücksendungen erhalten eine **Rückgabenummer**. Alle Produkte, die ohne **Rückgabenummer** eingehen, werden an den Absender zurückgeschickt. Produkte, die innerhalb des Garantiezeitraums repariert oder ersetzt werden, werden kostenfrei zurückgeschickt. Für reparierte oder ausgetauschte Produkte gilt der Garantieanspruch nur für den verbleibenden Zeitraum der ursprünglichen Garantiezeit. Die Garantie erstreckt sich nicht auf Schäden am Produkt oder dessen Komponenten bzw. Fehlfunktionen durch: (i) Missbrauch, Fahrlässigkeit, Stromausfall oder Überspannungen, Blitzeinschlag, Brände, Überschwemmungen oder Unfälle, (ii) Verwendung von Produkten oder Einrichtungen, die von Dritten zu Verfügung gestellt wurden, oder (iii) Nichtbeachtung der Anweisungen zu Installation, Betrieb oder Wartung.

DIE HIERIN ENTHALTENEN AUSDRÜCKLICHEN GARANTIEN TRETEN AN DIE STELLE ALLER ANDEREN AUSDRÜCKLICHEN ODER IMPLIZITEN GARANTIEN, EINSCHLIESSLICH, ABER NICHT BESCHRÄNKT AUF IMPLIZITE GARANTIEN DER MARKTGÄNGIGKEIT, EIGNUNG FÜR EINEN BESTIMMTEN ZWECK SOWIE NICHTVERLETZUNG VON SCHUTZRECHTEN, FÜR DIE DER VERKÄUFER JEGLICHE HAFTUNG ABLEHNT. ÜBER DIE VORLIEGENDE GARANTIERKLÄRUNG HINAUSGEHENDE GARANTIEN SIND AUSGESCHLOSSEN, KÖNNEN JEDOCH DURCH DIE GESETZGEBUNG AM STANDORT DES KUNDEN BESTEHEN. DER VERKÄUFER HAFTET NICHT FÜR SCHÄDEN, EINSCHLIESSLICH MITTELBARER, ZUFÄLLIGER ODER FOLGESCHÄDEN, SOWIE FÜR UNTERBRECHUNGEN DER GESCHÄFTSTÄTIGKEIT, DIE AUS DER LEISTUNG DER PRODUKTE BZW. DEREN VERWENDUNG DURCH DEN KUNDEN RESULTIEREN BZW. HIERMIT IN ZUSAMMENHANG STEHEN.

Also available from Artograph®
Aussi disponible dès Artograph®
También disponible de Artograph®
Auch bei Artograph® erhältlich

Flare450

ART PROJECTOR

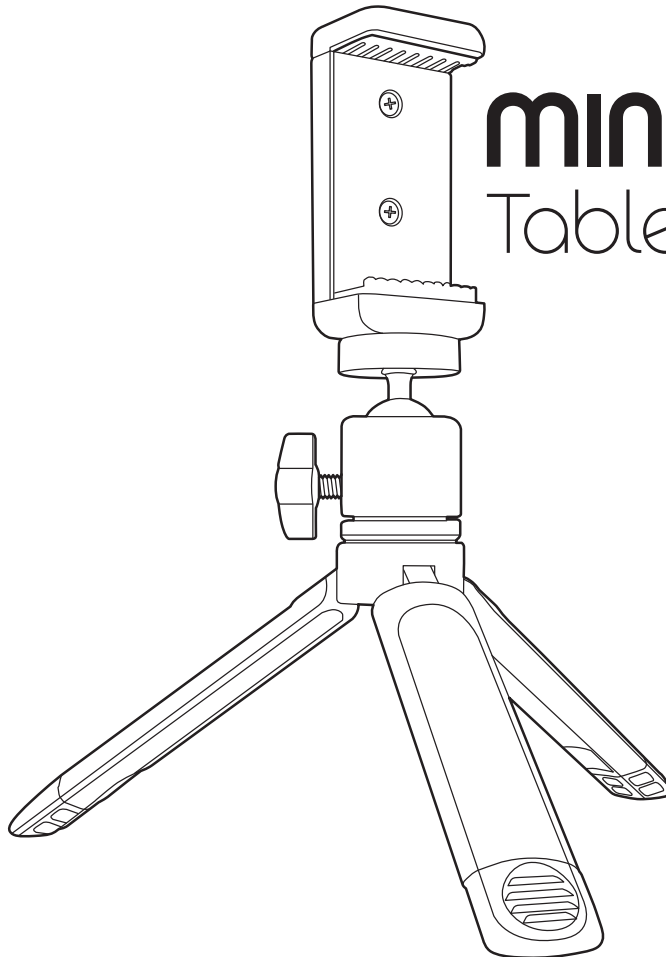
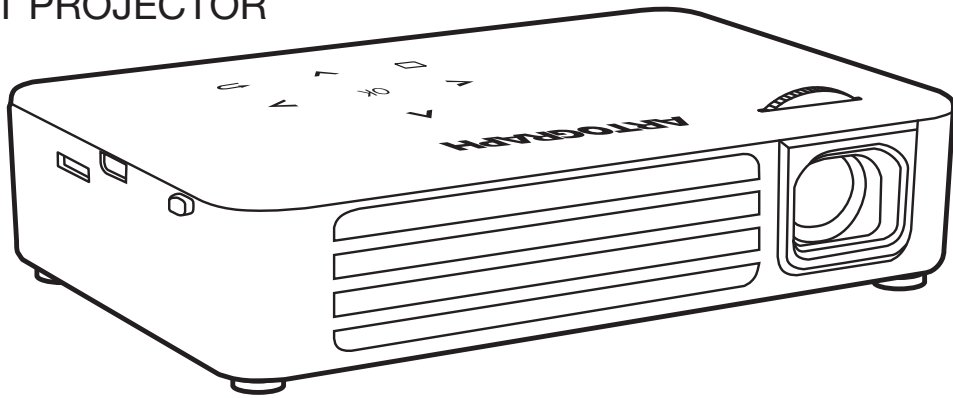

MINI TRIPOD

Tabletop Stand

ARTOGRAPH[®]

Office: 562.942.0492

Product Support Line: 866.942.0492

www.artograph.com